

Secventele de conectare pe porturile PDx si PBx nu sunt critice, ele pot fi configurare in firmware. (segmentele sa ramana pe PB; pinii comuni si butonul sa ramana pe PD – in rest ordinea poate fi modificata dupa cum e mai usor sa se faca rutarile)

ISP
MISO VDD
SCK MOSI
RST GND

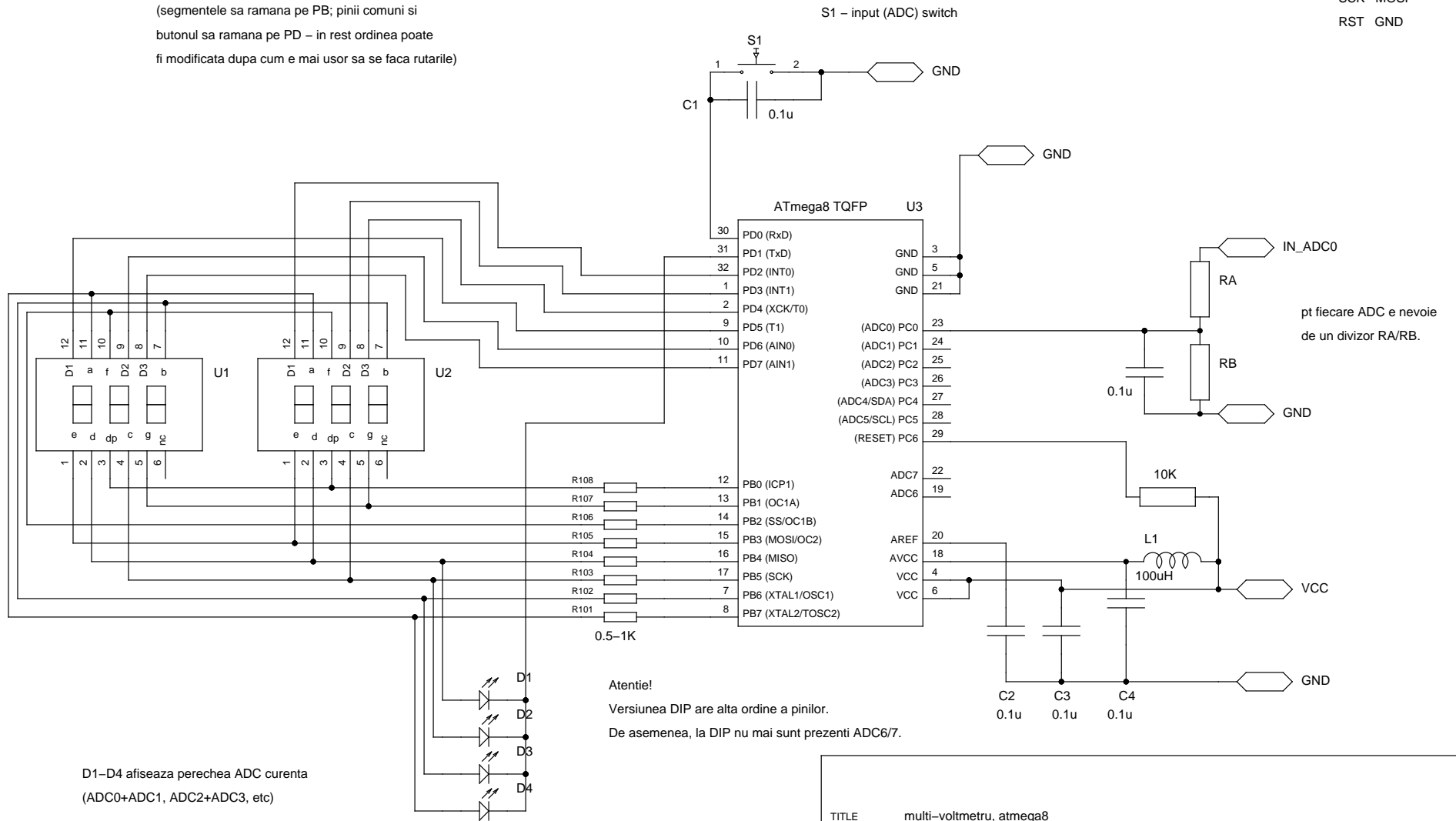

D1–D4 afiseaza perechea ADC curenta (ADC0+ADC1, ADC2+ADC3, etc)

pt fiecare ADC e nevoie de un divizor RA/RB.

TITLE multi-voltmetru, atmega8

FILE: voltmeter.sch

REVISION: 20100413

PAGE 1 OF 1

DRAWN BY: stk@dizzy.ro